

## Allgemeine Informationen / General Information

### Technische Daten pro Leuchtenkopf:

1x High-Power LED Platine  
Leistungsaufnahme: 7,14W, Konstantstrom 700mA  
Lichtstrom: 550 Lumen (lm), entspricht 77 lm/W  
Farbtemperatur: 2700 Kelvin warmweiß (Home) oder  
 3500 Kelvin neutralweiß (Office)  
Farbwiedergabe CRI: > Ra 90 (typisch)  
Energie-Effizienzklasse: A+ (Grün)

### Technical Specifications per luminaire head:

1x High-power LED board,  
Power consumption: 7,14W, constant current 700mA  
Luminous flux: 550 Lumen (lm), 77 lm/W  
Colour temperature: 2700 Kelvin warm-white (Home) or  
 3500 Kelvin neutral-white (Office)  
Colour rendering CRI: > Ra 90 (typical)  
Energy Efficiency: A+ (green)

**CE** Europäischer Sicherheitsstandard

 Sicherheitstransformator

**SELV** Schutzkleinspannung

 Leuchten nur für geschlossene Räume,  
nicht im Außenbereich verwenden

European Safety Standard

Safety driver

Safety extra low voltage

Lights only for closed rooms, do not use in outside area

### Elektrifizierung:

PRI 230V / 50-60 Hz / SEC 12V / 700mA CC

### Electrification:

PRI 230V / 50-60 Hz / SEC 12V / 700mA CC

### Ausführung:

Leuchtenköpfe und Bodenplatte aus Aluminium,  
wahlweise in Aluminium gebürstet/matt eloxiert;  
Aluminium poliert und verchromt oder Pulverbeschichtet  
in verschiedenen Farben.  
Standrohr sowie Kipp- und Drehgelenk bei allen  
Ausführungen in Messing verchromt.  
Kabel und Hand oder Fußdimmer in transparent.

### Design:

Luminaire heads and floor plate are in base material  
aluminium; available in brushed/natural anodized,  
polished/chrome-plated or powder-coated in different colors.  
Joint, height adjustment and stand of all versions are made  
of chrome-plated brass.  
Cable and hand or foot switch are transparent.

## Wichtige Pflegehinweise / Important care notes

Reinigen Sie die Leuchte nur in ausgeschaltetem und  
abgekühltem Zustand mit einem weichen und fusselfreien  
Tuch, bevorzugt Microfasertücher.  
Verwenden Sie kein scharfes und aggressives  
Reinigungsmittel.  
Empfohlen wird eine ph-neutrale Seifenlösung 1%ig in  
Wasser aufgelöst.

Switch off and cool down the luminaire before cleaning!  
Use only a soft and fluff free cloth, preferable: micro-fiber  
cleaning cloth.  
Do not use a sharp and aggressive cleaning agent.  
Recommended is a ph-neutral soap 1% dissolved in pure  
water.

**ECCOLED** **LDM**<sup>®</sup>

## FLAMINGO

Tisch- und Stehleuchten  
Table- and Floor Luminaires

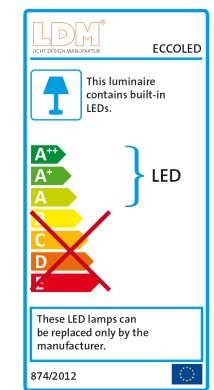
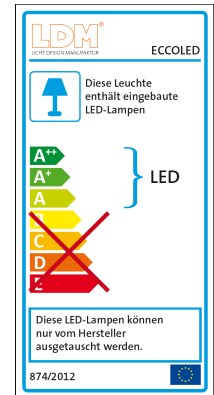
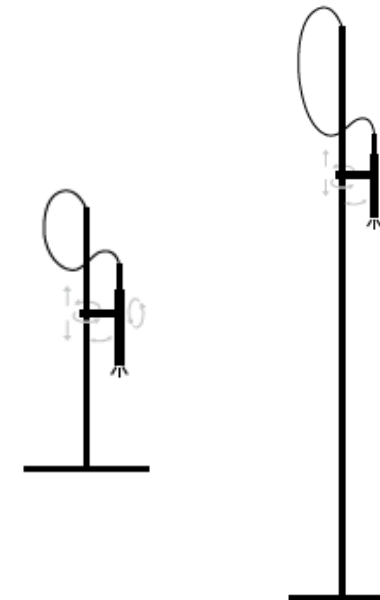

© by LDM GmbH  
Frankstrasse 25  
75172 Pforzheim

Tel. 07231 / 3989-0  
Fax 07231 / 398989

www.LDM.de  
INFO@LDM.de



WEEE-Reg.-Nr. DE 30325415

Stand:  
25-10-2016

Wichtige Montage und Pflegehinweise  
Important mounting and care instruction

### Montage des Leuchtenfußes

Schrauben Sie das Strandrohr fest auf den Fußbolzen.

### Mounting of the floor plate

Fasten the stand on the foot pin.

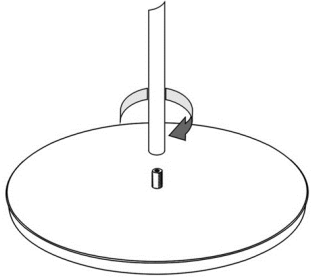

### Verstellmöglichkeiten des Leuchtenkopfes

Using the luminaire head

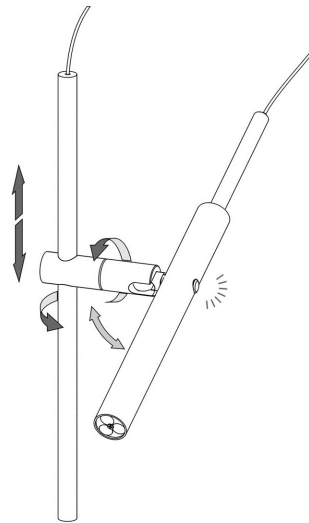

### Dimmen:

ECCOLED FLAMINGO ist erhältlich mit einem einfachen Hand oder Fußschalter für Ein- / Aus.

Optional erhältlich:

1. Mit einem Schiebedimmer / Fußdimmer zum stufenlosen Dimmen und Ein- / Ausschalten.
2. Mit einem berührungslosen Sensor zum stufenlosen Dimmen und Ein- / Ausschalten.

### Dimming:

ECCOLED FLAMINGO is available with a simple hand- or footswitch for turning on / off.

Optionally available:

1. With a hand- or footdimmer for dimming and turning on- / off.
2. With a touchless sensor for dimming and turning on- / off.

### FUNKTIONSWEISE DES OPTIONALEN SENSORS

### USING THE OPTIONALLY SENSOR

#### A Ein- / Ausschalten

Führen Sie die Hand in einer gleichmäßigen Bewegung in ca. 3-4cm Abstand über den Sensor. Bewegen Sie die Hand nicht zu schnell!

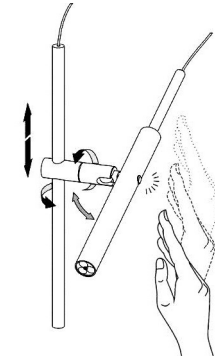

#### A Turning on- / off

Lead the hand in a steady movement in approx. 3-4 cm distance across the sensor. Do not move too fast!

#### B Dimmen

- Halten Sie die Hand in ca. 3-4cm Abstand über den Sensor, bis die gewünschte Helligkeitsstufe erreicht ist. Sobald Sie die Hand entfernen, stoppt der Dimmvorgang.
- Halten Sie die Hand anschließend nochmals über den Sensor, so startet der Dimmvorgang in die entgegengesetzte Richtung der vorhergehenden Dimmung.
- MEMORY FUNKTION: Schalten Sie die Leuchte in einer gedimmten Stufe aus, wird diese gespeichert und beim nächsten Einschalten (siehe „A“) wieder aufgerufen.
- Bei einer Dimmung auf „Null“ gilt: Die Leuchte ist damit nicht ausgeschaltet und muss zum Ein- / Ausschalten erst wieder in eine Helligkeitsstufe hochgedimmt werden.

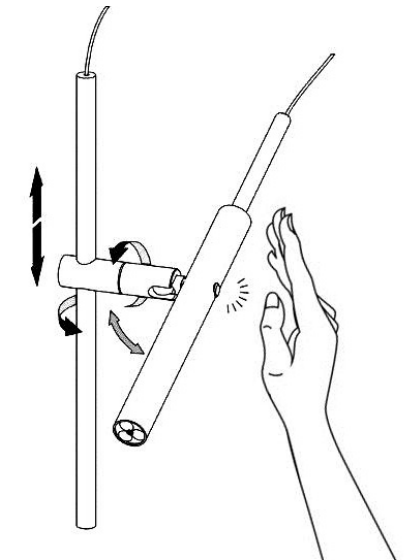

#### B Dimming

- Hold your hand in approx.. 3-4cm distance over the sensor, until the desired brightness step is reached. As soon as you remove your hand, the dimming stops!
- If you hold your hand again over the sensor, dimming starts in the opposite direction of the former dimming.
- MEMORY FUNCTION: Do you switch off the luminaire in a chosen brightness step, this step is stored and will be called again when switching on the next time. (see point „A“).
- When you dim to „zero“: the luminaire is not switched off! For to switch it on- / off, it has to be dimmed in a brightness step again.

### Wechsellinsen:

Alle ECCOLED FLAMINGO Leuchtenköpfe sind werkseitig mit einer optischen Linse des Abstrahlwinkels MEDIUM 25°(Blau) bestückt. Zum Ändern des Abstrahlwinkels entnehmen Sie bitte die mitgelieferten Wechsellinsen und gehen Sie wie folgt vor:

## ECCO\_LED LICHTWECHSEL

Verändern Sie ganz einfach selbst den Lichtstil Ihrer ECCO\_LED Leuchten. Jedes ECCO\_LED Lichtelement (außer ALTO) bietet Ihnen drei verschiedene Abstrahlwinkel und somit drei unterschiedliche Lichtwirkungsbereiche. Die Linsen im Zylinderkopf Ihrer ECCO\_LED können Sie mit einem kleinen Schraubendreher ganz einfach selbst wechseln.

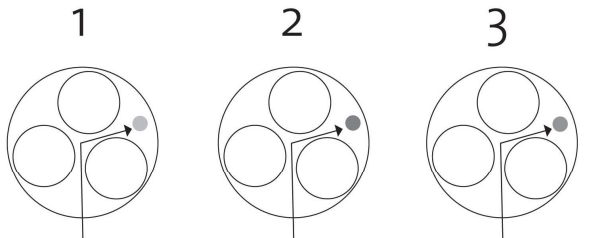

FARBLOS  
15-GRAD-ABSTRAHLWINKEL (SPOT)  
REFLECTED BEAM ANGLE 15° (SPOT)

BLAU  
25-GRAD-ABSTRAHLWINKEL (MEDIUM)  
REFLECTED BEAM ANGLE 25° (MEDIUM)

ROT  
43-GRAD-ABSTRAHLWINKEL (WIDE)  
REFLECTED BEAM ANGLE 43° (WIDE)



15 Grad



25 Grad



43 Grad



EINFACHES WECHSELN DER LINSEN  
DURCH LÖSEN DER MITTELSCHRAUBE

LDM®