

Home Solar terra / floor  
LD0256

**A)** L'installazione e la manutenzione va eseguita ad apparecchio spento. Tutte le operazioni devono essere effettuate da un tecnico specializzato. Prima di iniziare i lavori di installazione, staccare l'interruttore di alimentazione generale. **B)** Modifiche o manomissioni del prodotto e il non rispetto delle indicazioni di seguito riportate possono rendere l'apparecchio pericoloso. **C)** L'apparecchio può raggiungere temperature elevate durante l'esercizio e pertanto occorre evitare il contatto con persone, animali o cose. **D)** I prodotti con IP54 sono idonei per uso esterno. **E)** Per la pulizia di tutte le superfici metalliche e plastiche utilizzare un panno morbido asciutto. **F)** La ditta Zafferano declina ogni responsabilità per danni causati da un proprio prodotto montato in modo non conforme alle istruzioni.

**A)** Installation and maintenance must be done when full power is switched off. All operations should be performed by a specialized technician. Disconnect the general power switch before starting the installation work. **B)** Modifications or handling of the product and the non-respect of the information below may be dangerous. **C)** The unit can reach high temperatures during operation and therefore any kind of physical contact must be avoided. **D)** Product with IP54 rating are suitable for outdoor areas. **E)** Cleaning of all metal and plastic surfaces using a soft dry cloth. **F)** The company Zafferano assumes no responsibility for damages caused by a product installed not in accordance with instructions.

**Metodo di fissaggio A:**

Lampada fissata su un plinto in cemento con tirafondi o viti idonee.

**Fixing procedure A:**

Lamp fixed to a cement plinth with suitable anchor bolts or screws.

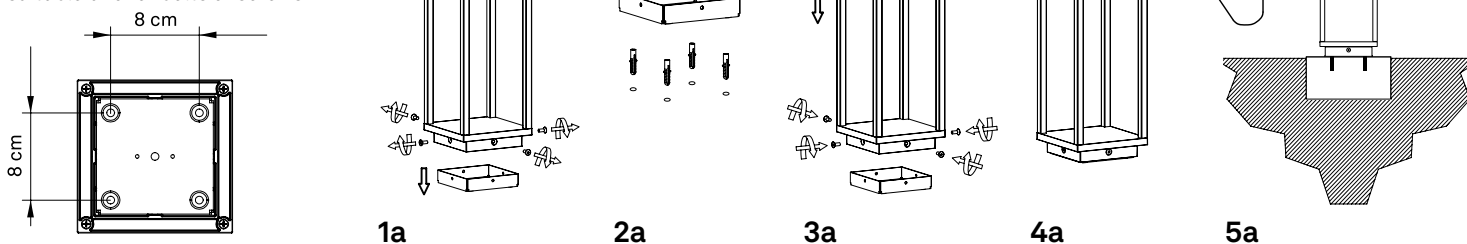

**Metodo di fissaggio B:**

Lampada fissata su terreno morbido con picchetto in metallo.

**Fixing procedure B:**

Lamp fixed in the soft ground with a metal peg.

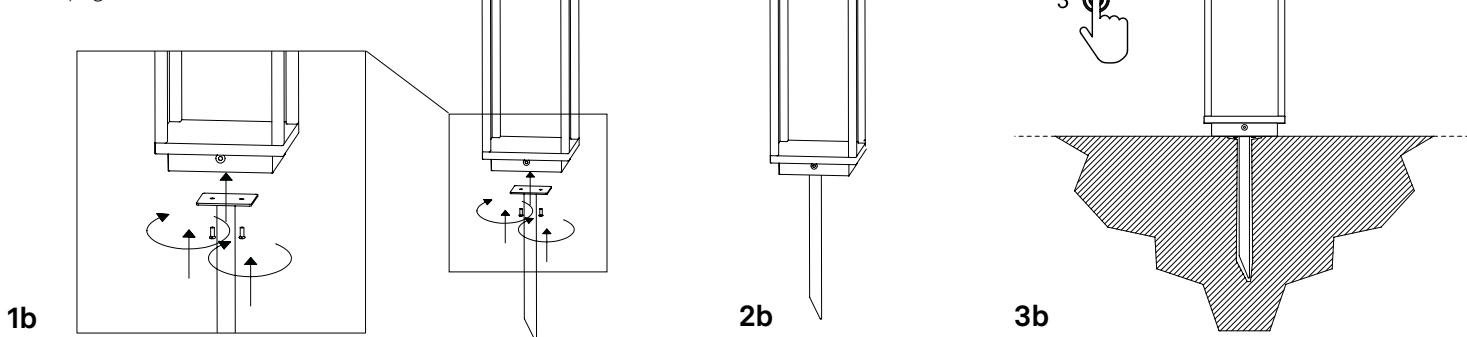

1) La lampada deve essere ricaricata alla luce solare per almeno 24h prima del primo utilizzo; 2) Premere l'interruttore per 3 secondi per accendere o spegnere la lampada. Quando è accesa l'interruttore diventa blu; 3) La durata della batteria può variare a seconda dell'intensità della luce solare; 4) La batteria è dotata delle funzioni di protezione da sovraccarico e sovra scarica. Ricarica: 6-8 h (luce solare). Durata batteria: luce piena 2,5 - 3h; micro ≤30h.

1) Before switching on the lamp, please charge in the sunlight for 24h; 2) Press for 3 seconds to switch on or off the lamp - the switch button turns blue when the lamp is on; 3) The work time could change depending on the light intensity of the sun; 4) The battery has the function of overcharge and discharge protection. Charge: 6-8 h (sunshine). Work time: Full light 2,5 - 3h; micro light ≤30h.

**Quando l'interruttore della lampada è impostato su "on", vengono attivati i seguenti sensori:**

- Sensore crepuscolare: la lampada si accende quando la luminosità ambientale è inferiore ai 20-30 Lux.
- Sensore di movimento: la lampada si accende quando rileva un movimento, angolo di rilevamento 120°, distanza di rilevamento ≤ 6m.

**When the lamp is switched "on", the following sensors will be activated:**

- Dusk sensor: the lamp turns on when the environmental brightness is lower than 20-30 Lux.
- Motion sensor: the lamp turns on when detecting a motion, detection angle 120°, detection distance ≤ 6 m.

LED | 3000K | CRI>84 | DC 3,7V | IP54

DIMENSIONS	CODE	METAL PART FINISHES	TOTAL WATT	LUMEN LED	BEAM ANGLE	LIGHT SOURCE CLASS
14 x 14 x 50 h cm / 5,5 x 5,5 x 19,7 h in	LD0256	G3 - R3	2,2 W	415 lm	50°	C

Visita il nostro sito per ulteriori informazioni e aggiornamenti sulle caratteristiche del prodotto  
For more information and updates visit our website  
www.zafferanoitalia.com

DESIGNED IN ITALY BY  
ZAFFERANO SRL MADE IN PRC.  
Zafferano srl Viale dell'Industria, 26  
31055 Quinto di Treviso - Italy



NON INCLUSO  
NOT INCLUDED